

# SANMOTION

## 直线伺服电机

### 带铁芯平板型 直线伺服电机



电机横截面（侧视图）

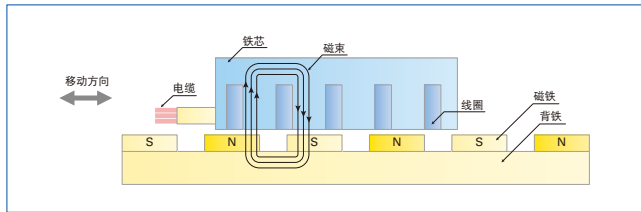

### 带铁芯 U 型 直线伺服电机

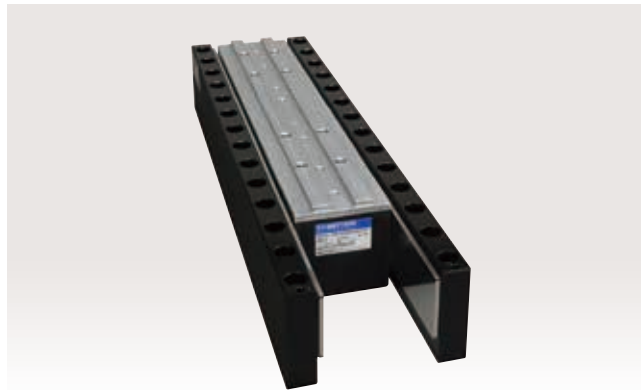

电机横截面（俯视图）

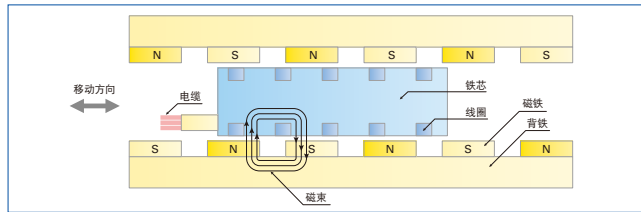

### ■ 特长

- 体积小  
与我司现有产品相比，带铁芯平板型电机体积减小 58%、带铁芯 U 型电机体积减小 35%。  
有助于装置的小型化。
- 质量轻  
与我司现有产品相比，带铁芯平板型电机铁芯质量减少 53%，带铁芯 U 型电机铁芯质量减少 56%。  
有助于装置的高速化、低振动化。
- 响应性高  
于我司现有产品相比，带铁芯平板型电机推力密度提高 207%，带铁芯 U 型电机推力密度提高 161%。  
推力密度提高使产品响应性升级，能够实现更高加速度的定位，从而帮助缩短装置的生产周期、提高生产性能。

### ■ 应用

半导体制造装置、FPD 制造装置、贴片机、邦定机、搬运装置等。

### ■ 型号的识别方法

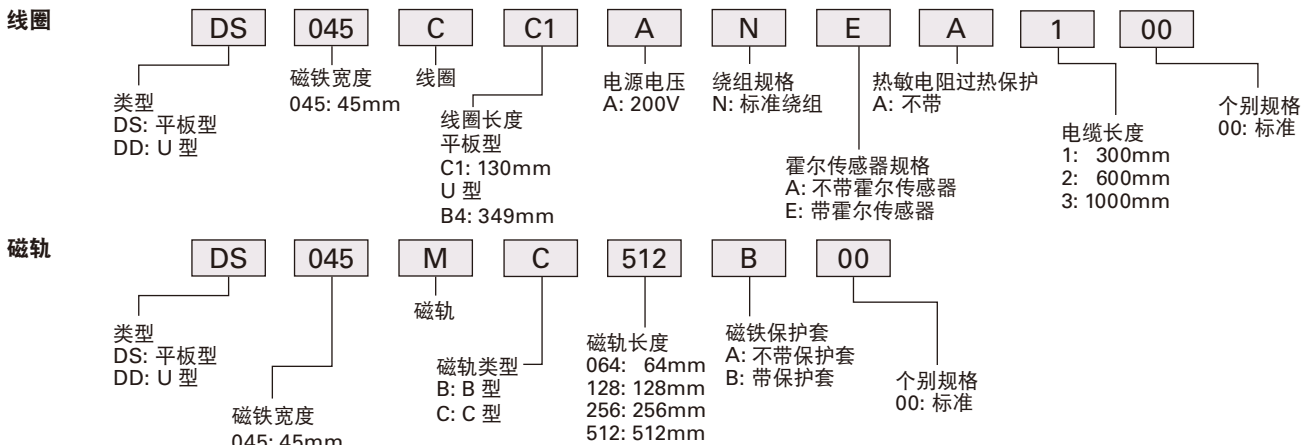

# 带铁芯平板型 直线伺服电机

## 规格

线圈型号	额定推力 [N]	最大推力 [N]	额定速度 [m/s]	最大速度 [m/s]	磁吸引力 [N]	可动部件质量 [kg]	适用磁轨型号	适用驱动器型号
DS045CC1AN	260	500	1.8	3.0	1900	1.8	DS045MC□□□□	RS□A03L

磁轨型号	磁轨质量 [kg]	尺寸			
		L1	L2	N1	N2
DS045MC064	0.2	64	32	1	4
DS045MC128	0.4	128	96	3	8
DS045MC256	0.8	256	224	7	16
DS045MC512	1.5	512	480	15	32

推力-速度特性

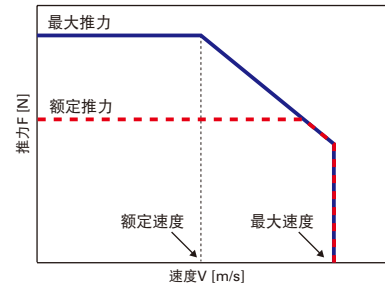

## 线圈外形图

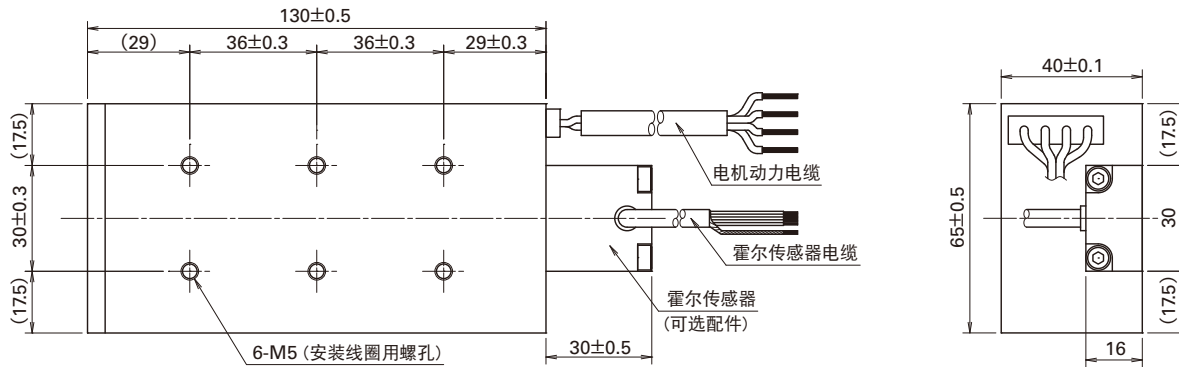

## 磁轨外形图

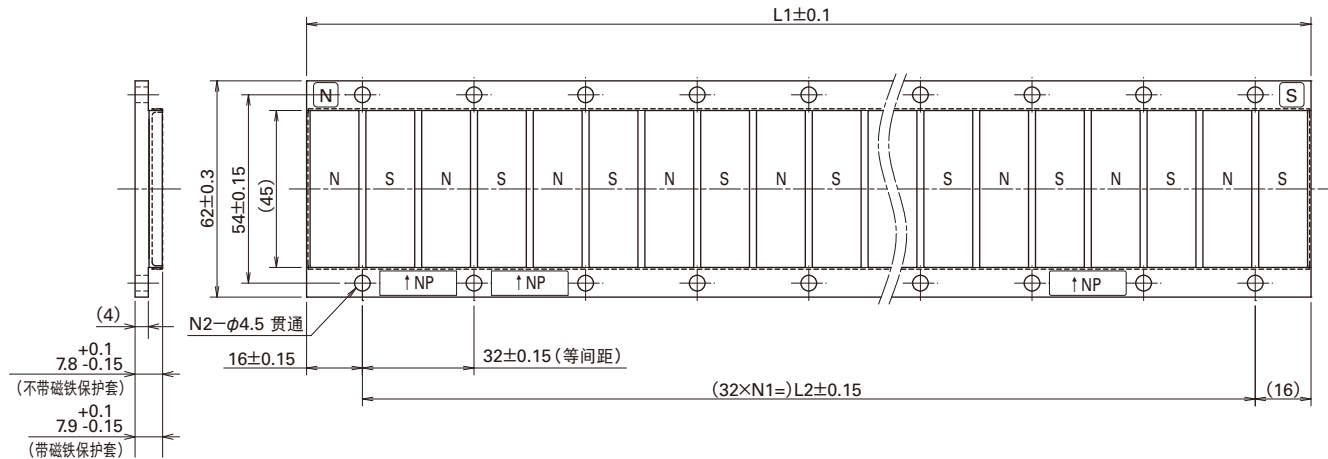

## 建议装配图

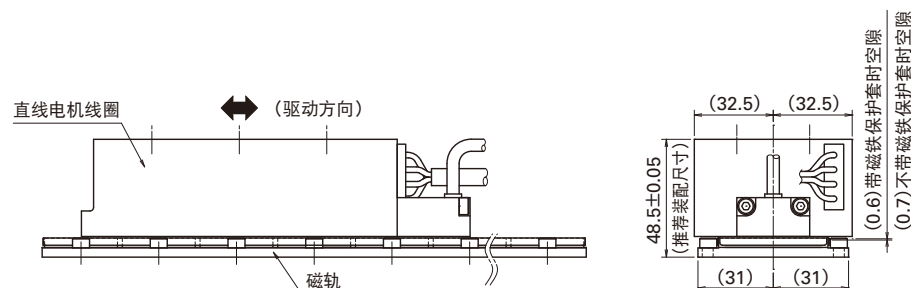

# 带铁芯 U 型 直线伺服电机

## 规格

线圈型号	额定推力 [N]	最大推力 [N]	额定速度 [m/s]	最大速度 [m/s]	磁吸引力 [N]	可动部件质量 [kg]	适用磁轨型号	适用驱动器型号
DD045CB4AN	800	2200	1.9	3.0	600	8.6	DD045MB□□□	RS□A10L

磁轨型号	磁轨质量 (2根合计) [kg]	尺寸			
		L1	L2	N1	N2
DD045MB064	1.4	64	32	1	2
DD045MB128	2.8	128	96	3	4
DD045MB256	5.5	256	224	7	8
DD045MB512	11.1	512	480	15	16

推力-速度特性

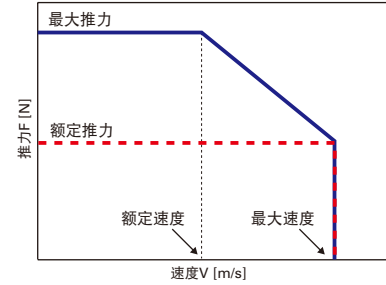

## 线圈外形图

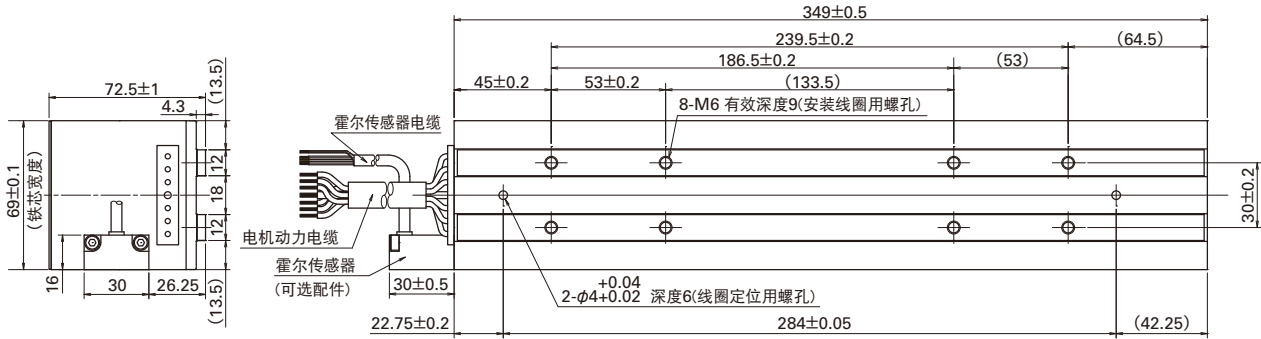

## 磁轨外形图

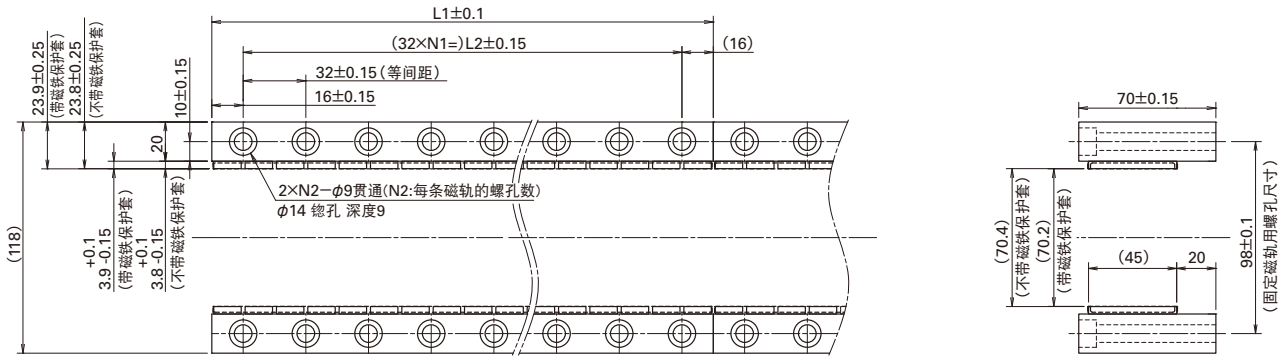

## 建议装配图

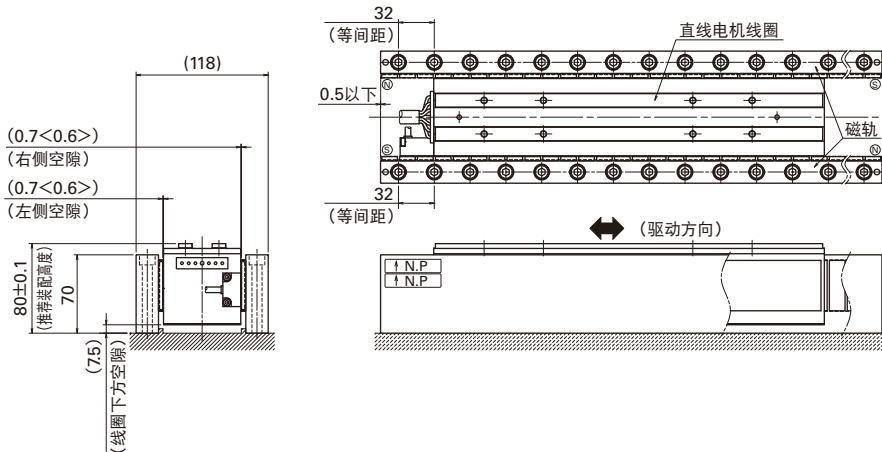

单位: mm

## ■ 适用驱动器

可与我司伺服驱动器 SANMOTION R 配套使用。

· 带铁芯平板型

型号	RS□A03L
驱动器容量	30A
电源电压	AC200V ~ 230V

· 带铁芯 U 型

型号	RS□A10L
驱动器容量	100A
电源电压	AC200V ~ 230V



### ■ 使用注意事项：



若不遵守右边所述注意事项，有可能造成中度伤害、轻伤或财物损失；甚至还有可能造成更严重的后果。请务必遵守。

### ⚠ 注意

- 在使用本产品之前请务必阅读说明书。
- 在应用于关系到生命的医疗仪器等设备时，请事先与我司联系，采取充分的安全措施。
- 在应用于会对社会、公共环境产生严重影响和设备时，请事先与我司联系。
- 不可在车、船等振动的环境中使用。
- 请不要对设备进行改装、加工。
- 本产品目录中的驱动器适用于普通产业，若需要应用于航空、航天、原子能、电力、海底中转设备等特殊用途时，请事先与我司联系。

※对上述内容有不明确或疑问之处，请与我司联系。

制造：

**SANYO DENKI CO., LTD.**

3-33-1, Minami-Otsuka, Toshima-ku, Tokyo, 170-8451, Japan

<http://www.sanyodenki.com>

TEL: +81 3 5927 1020

**山洋电气(上海)贸易有限公司**

上海市长宁区仙霞路319号远东国际广场A栋2106-2109室

TEL: +86 21 6235 1107 FAX: +86 21 6278 8289

**山洋电气(上海)贸易有限公司** 北京分公司

北京市东城区建国门内大街8号中粮广场B1 222室

TEL: +86 10 6522 2160 FAX: +86 10 6522 8692

**山洋电气(香港)有限公司**

香港九龙尖沙咀东部科学馆道1号康宏广场南座23楼2305室

TEL: +852 2312 6250 FAX: +852 2312 6220

**香港山洋电气有限公司** 天津代表处

天津市河西区解放南路256号泰达大厦16层AB室

TEL: +86 22 2320 1186 FAX: +86 22 2320 1058

**山洋电气(香港)有限公司** 成都代表处

四川省成都市锦江区总府路2号时代广场A座21楼2105B

TEL: +86 28 8661 6901 FAX: +86 28 8661 6761

**山洋电气贸易(深圳)有限公司**

深圳市深南东路5002号信兴广场地王商业大楼02楼01-05室

TEL: +86 755 3337 3865 FAX: +86 755 2583 2321

本产品目录中记载的公司名称和商品名称分别是各公司的商号、商标或注册商标。

※本产品目录中所述内容如有变更，恕不另行通知，敬请谅解。

CATALOG No. S1015D001 '14.4